

NITROSource COMPACT

PSA Stickstoffgenerator

NITROSource Compact Stickstoff-Gasgeneratoren von Parker erzeugen eine bedarfsgerechte Stickstoffgasversorgung aus einer standardmäßigen, werkseitigen Druckluftversorgung. Als sichere und zuverlässige Alternative zu Gaslieferungen bietet das kompakte und leichte modulare Design eine dauerhafte und wartungsfreundliche Lösung vor Ort für niedrige bis mittlere Stickstoffverbräuche.

Bei Einhaltung der von Parker empfohlenen Wartungsintervalle bietet der NITROSource Compact eine Lebensdauer von über 10 Jahren für sein Kohlenstoffmolekularsieb (CMS), welches zur Stickstoffherzeugung aus Druckluft verwendet wird.

Der NITROSource Compact wurde entwickelt, um vielfältigen branchenspezifischen Normen zu entsprechen, darunter CU TR (EAC), CE, UL, CRN, und wurde von unabhängigen Instituten für die Eignung nach FDA Artikel 21 sowie der europäischen Lebensmittel- und Pharmaindustrie geprüft. Zudem ist der NITROSource Compact von der jährlichen Druckbehälterprüfung gemäß PED ausgenommen, was minimale Produktionsunterbrechungen gewährleistet.

Der NITROSource Compact ist die ideale Alternative zu angeliefertem Stickstoffgas und eliminiert die administrativen und logistischen Kostenfaktoren sowie das potenzielle Risiko einer unterbrochenen Stickstoffversorgung, welches mit Hochdruckflaschen, Flüssig-Minitanks oder großen Flüssigtanks verbunden ist.

Merkmale und Vorteile

- **Geringe Wartungskosten, lange Lebensdauer**
Das Kohlenstoffmolekularsieb, das „Herzstück“ des Generators, liefert Stickstoff besonders effizient, was zu einer sehr langen Lebensdauer und erheblichen Einsparungen bei Wartungskosten führt.
- **Gasqualitätskontrolle**
 - **Massendurchflussregler** – gewährleistet korrekten Gasdruck und Durchfluss.
 - **Integrierter Sauerstoffanalysator** – misst kontinuierlich die Gasreinheit.
 - **Off-Gas-Bypass** – führt automatisch Gas, das außerhalb der Spezifikation liegt, ab und sichert so die Produktqualität durch Gewährleistung der Gasqualität.
 - **Ausgangsdruckregelung** – sorgt für den korrekten Druck am Einsatzort.
 - **Elektronisches Steuerungssystem** – 100% Management aller kritischen Generatorfunktionen.
- **Fernüberwachung**
Ermöglicht die Anbindung an Fernverwaltungs- und Generatorsteuerungssysteme zur Steuerung und Überwachung der Gasparameter von einem zentralen Standort aus.
- **Branchenspezifische Konformität**
Lebensmittel- und pharmazeutisch sicher gemäß europäischen Vorschriften (EIGA) sowie der US-amerikanischen Food & Drug Administration (FDA Artikel 21) und Pharmakopeia-Konformität.
- **Fünf Jahre Garantie**
Kostenlos durch die erweiterte Parker-Garantie, die die Sicherheit vor unerwarteten Wartungskosten bietet und eine maximale Betriebszeit der Anlage gewährleistet.*

* Vorbehaltlich der Allgemeinen Geschäftsbedingungen. Bitte kontaktieren Sie Ihren örtlichen autorisierten Parker-Händler.



Technische Daten

Produktionsmengen Bezogen auf 1 bar abs bei 7 bar ü (100 psi ü / 0.7 MPa ü) Betriebsdruck und 25°C

Modell	Reinheit (restlicher Sauerstoffgehalt) bei Stickstoff Produktionsmengen (m³/h)											
	10ppm	50ppm	100ppm	250ppm	500ppm	0.1%	0.5%	1.0%	2.0%	3.0%	4.0%	5.0%
N2C-02	0.8	1.2	1.5	1.8	2.1	2.5	3.7	4.4	6.1	7.7	9.1	10.3
N2C-04	1.7	2.4	2.9	3.5	4.2	5.0	7.6	9.1	13.0	15.9	18.4	20.6
N2C-06	2.4	3.9	4.5	5.7	6.5	7.6	11.1	13.3	18.6	22.7	26.1	29.0
N2C-08	3.4	5.0	5.9	7.4	8.7	10.2	14.9	18.0	24.0	29.3	33.9	37.8
N2C-10	4.2	6.2	7.3	9.1	10.8	12.8	18.6	22.5	30.0	36.6	42.4	47.2

Gewichte & Maße

Model	Höhe (H)		Breite (W)		Länge (D)		Gewicht	
	mm	ins	mm	ins	mm	ins	kg	lbs
N2C-02	1040	40.9	450	17.7	458	18.0	136	299.8
N2C-04	1040	40.9	450	17.7	628	24.7	188	414.4
N2C-06	1040	40.9	450	17.7	796	31.3	246	542.3
N2C-08	1040	40.9	450	17.7	965	37.9	303	667.9
N2C-10	1040	40.9	450	17.7	1134	44.6	360	793.6

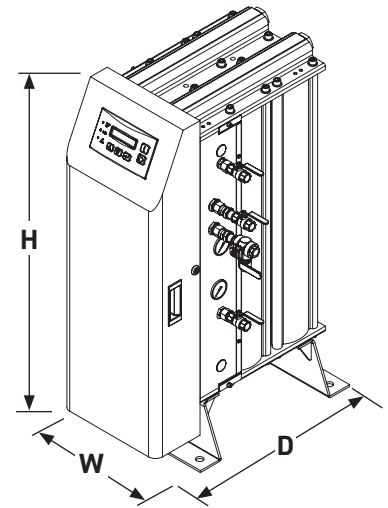

Betriebsparameter

Minimale Druckluftqualität	ISO 8573-1: 2010 Klasse 2.4.1	
Minimaler Betriebsdruck	6.0 bar(ü)	87.0 psi(g)
Maximaler Betriebsdruck	10.0 bar(ü)	145.0 psi(g)
Designdruck	10.0 bar(ü)	145.0 psi(g)
Minimale Betriebstemperatur	5.0°C	41.0°F
Maximale Betriebstemperatur	50.0°C	122.0°F
Versorgungsspannung	100-240V AC (±10%) 50/60Hz	
IP Klassifizierung	IP20	NEMA 1
Geräuschentwicklung @ 7.0bar(ü)	~80 dB (A)	

Anschlüsse

Drucklufteintritt	½" BSPP
Zum Pufferkessel	½" BSPP
Vom Pufferkessel	½" BSPP
Stickstoffaustritt	½" BSPP

Artikelnummer Konfigurator

Konfigurator	N	2	C	-	<input type="text"/>	<input type="text"/>	-	<input type="text"/>	<input type="text"/>	-	0	0	A
--------------	---	---	---	---	----------------------	----------------------	---	----------------------	----------------------	---	---	---	---

Modell	Prefix	Reinheit	Prefix	Sauerstoffmesszelle Typ	Prefix
N2C-02	0 2	10ppm / 50ppm	U	Elektrochemisch	E
N2C-04	0 4	100ppm / 250ppm / 500ppm / 0.1%	H	Zirkondioxid	Z
N2C-06	0 6	0.5% / 1.0% / 2.0% / 3.0% / 4.0% / 5.0%	L		
N2C-08	0 8				
N2C-10	1 0				

Mindestvolumina der Pufferkessel

Stickstoffmenge am Austritt m³/hr	Volumen
≤3.0	50 Liter
3.1 - 7.5	150 Liter
7.6 - 12.3	250 Liter
12.4 - 24.0	500 Liter
24.1 - 45.0	750 Liter
>45.0	1000 Liter

Minimal empfohlenes Volumen der Pufferkessel zur Sicherstellung des spezifizierten Stickstoffdruckes.

Die Verwendung kleinerer Pufferkessel kann zu geringeren Drücken und Reinheiten am Stickstoffauslass führen.

Parker Hannifin Corporation
Gas Separation and Filtration Division EMEA
 Dukesway, Team Valley Trading Estate
 Gateshead, Tyne & Wear, United Kingdom

www.parker.com/gsf

Reference: PISNITROSOURCEC-02-DE

© 2025 Parker Hannifin Corporation

